



“ Un support de communication original, à fort impact et proche des genevois ”

- **Formats**
- **Données techniques**
- **Tarifs**
- **Diffusion**



PROMOGUIDE

Rue des Bains 35
CP 5615 – 1211 Genève 11
Tél. +41 (0)22 809 94 55
Fax +41 (0)22 809 94 99

ANNÉE
2014 kit média



TAXI COM'

Un formidable vecteur de communication!

Ce media existe déjà depuis plusieurs années dans des villes internationales et s'y est imposé comme un incontournable.

Hormis ses fortes capacités d'impacts, **TAXI COM'** est, de part son originalité, un media particulièrement adapté aux campagnes destinées à créer ou développer de la notoriété et de la sympathie.

Il est également votre solution idéale pour un complément qualitatif et de proximité aux mass-media plus classiques grâce entre autre à des excellentes performances de taux de mémorisation.

Avec plusieurs formats d'affichage possible, **TAXI COM'** apporte à vos campagnes une image dynamique, moderne, créative et innovante.

ANNÉE
2014 kit média

LISTES DES TITRES PAR UNIVERS

Actualité et Société

Paris Match (pages suisses)
Elle (pages suisses)

Cinéma

Avant Première
Film Demnächst
Swiss Audio Visual Guide

Economie, Finance et Entreprise

Banque & Finance
Banking Solutions
Swiss Banking Yearbook
Genève en chiffres
Enquête conjoncturelle, CCI
CCIInfo

Gestion publique

Affaires Publiques

Horlogerie

L'Année Horlogère Suisse
Heure Suisse
Heure Schweiz
Journal Suisse d'Horlogerie

Luxe

Hors Ligne

Publications professionnelles

Le Cafetier
et son supplément «Entr'Acte»

Tourisme

Plan de Genève

TV

Agent Suisse Canal+ Régie

FORMATS

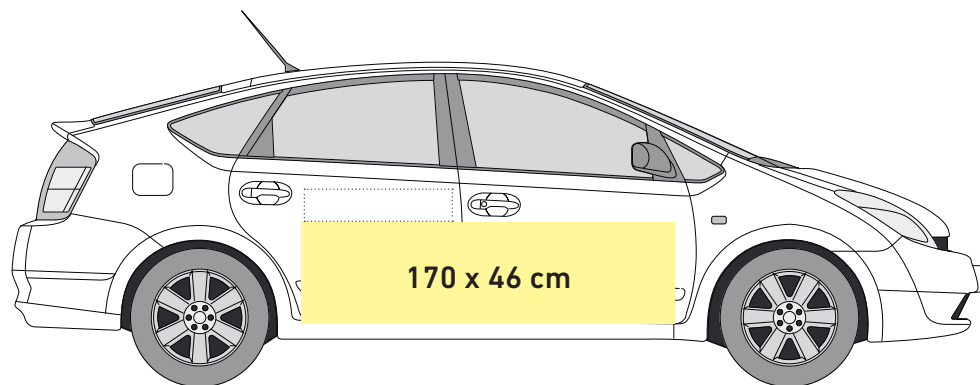

Portières



Vitre arrière



Total covering

DONNÉES TECHNIQUES

RÉSEAU

350 taxis / 1'050 faces

COUVERTURE

Canton de Genève, jusqu'à
Lausanne et France voisine
(Bassin de 600'000 habitants)

FORMAT

Portières
Vitre arrière
Total covering

MATÉRIEL

CD-Rom, clé USB, DVD Mac/PC
PDF haute résolution
Toutes polices incluses
(vectorisées)

ANNÉE
2014 kit média

TOTAL COVERING



PORTIÈRES



VITRE ARRIÈRE

